

## Montagevejledning HSEC - Højtemperatur endekappe

### Generelt

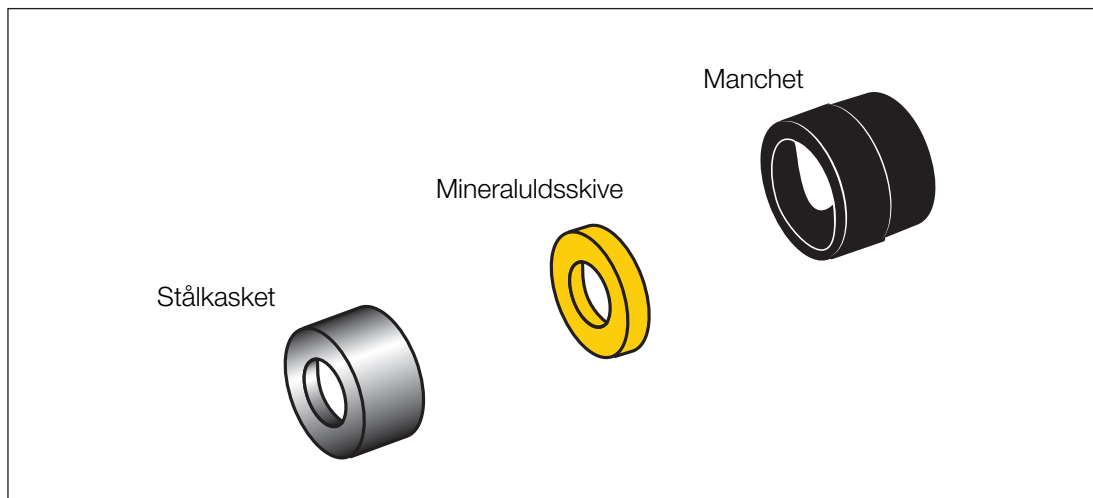

### Vigtigt!

Varm aldrig direkte på eventuelle folder, da materialet vil misfarves og krakelere i overfladen.

Varm aldrig ind under manchetten, da det kan medføre varige skader på manchetten.

Brug brænderhoved  $\varnothing 51$  mm ved alle dimensioner.

### Montage

1. Rengør alle overflader i samlingsområdet.

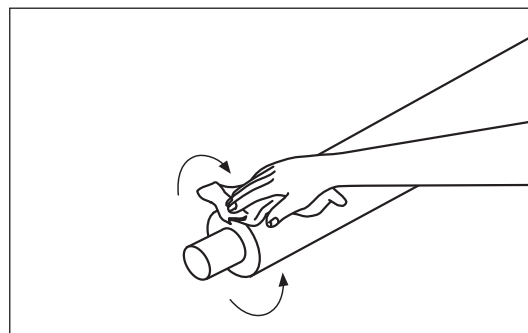

2. Monter mineraluldsskiven på medierøret, således at den ligger an mod isoleringen.

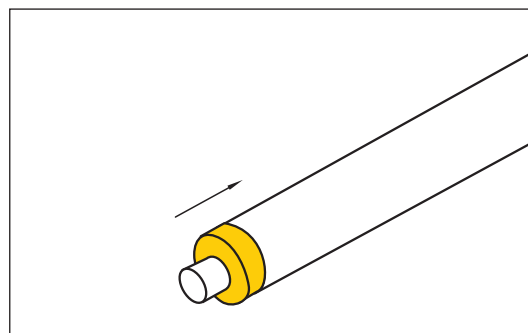

## Montagevejledning HSEC - Højtemperatur endekappe

### Montage, fortsat

3. Træk stålkasketten ind over medierøret og mineraluldsskiven.  
Stålkasketten er korrekt placeret, når den ligger an mod isoleringen.

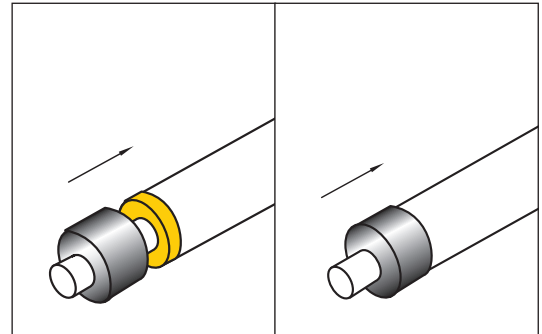

4. Stålkasketten sammensvejses med medierøret. Svejsningen skal være helt tæt.

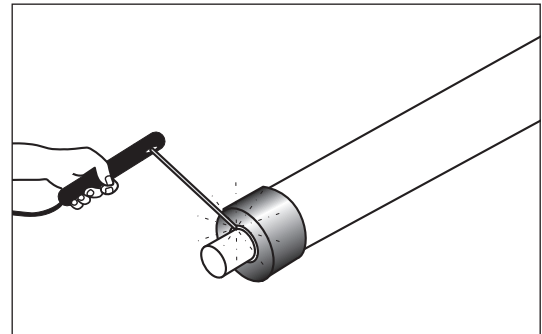

5. Slib mindst 75 mm på stålkasketten og 75 mm på kapperøret med smergellærred, kornstørrelse 60, indtil overfladerne er matte.

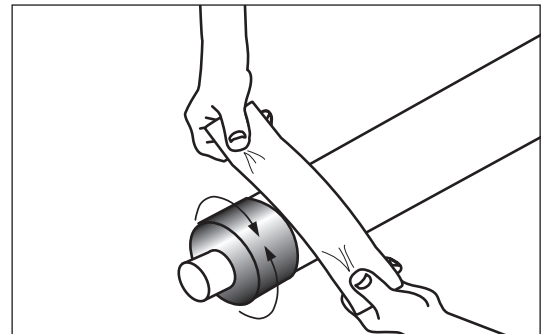

6. Forvarm stålkasketten og kapperøret med gasbrænder til ca. 60°C. Overfladen på kapperøret skal have et silkemat skær.

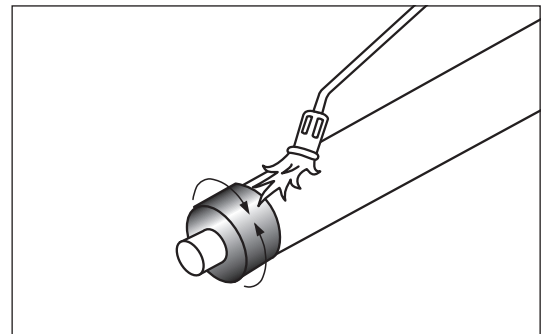

7. Fjern alt folie indvendigt i manchetten. Kontroller, at manchetten er REN og TØR ud- og indvendig.  
Træk manchetten ind over stålkasketten og kapperøret.  
Manchetten placeres ligeligt fordelt på kappe og stålkasket.

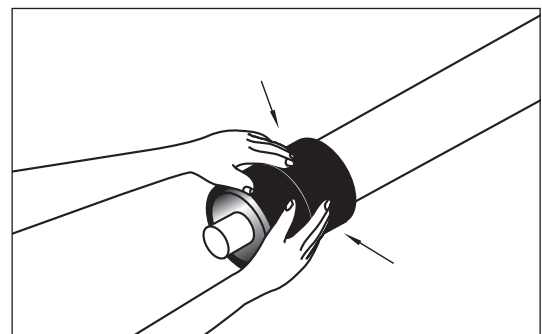

## Montagevejledning HSEC - Højtemperatur endekappe

### Montage, fortsat

8. Krymp manchetten i en og samme arbejdsgang - først på stålkasketten og derefter på kapperøret.

Hold flammen vinkelret på overfladen.

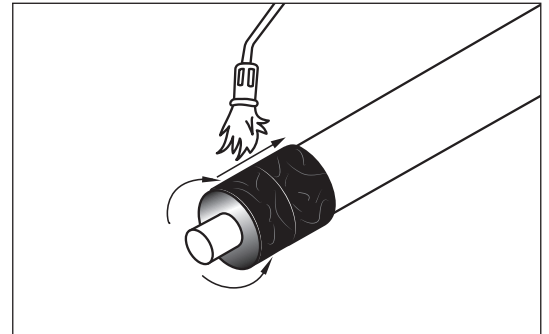

9. Montering er færdig, når tætningsmassen er synlig på stålkasketten og manchetten er glat.

