

DHEC

Endkappe, schwarz

Montageanleitung

1/2

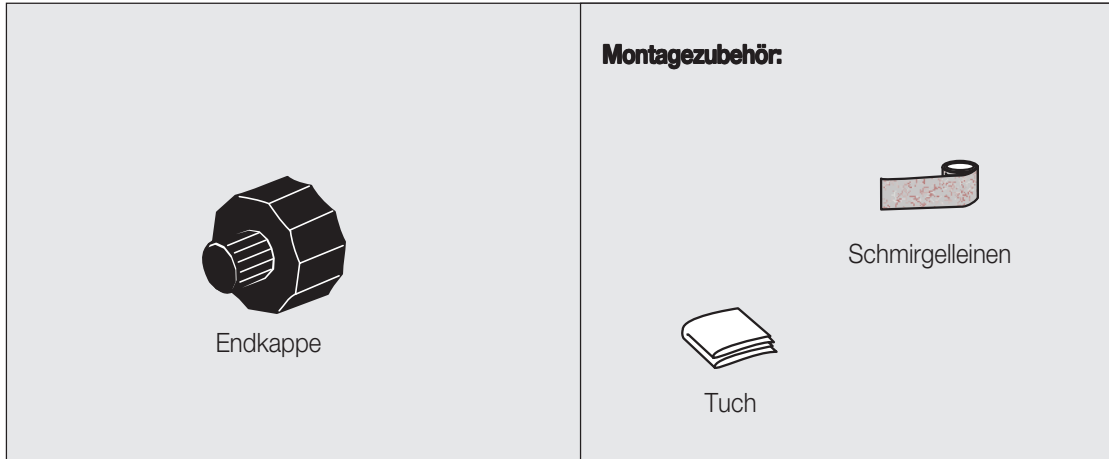

Wichtig:

Nie direkt auf etwaigen Falzen erwärmen, da sich der Material hierdurch verfärbt und an der Oberfläche rissig wird.

Nie an der Endkappe in diese hinein erwärmen, da dies zu nachhaltigen Schäden an der Endkappe führen kann.

Etwaige Luftblasen unter der Endkappe lassen sich mit Hilfe eines U-förmig gebogenen Schweißdrahtes beseitigen, der unter die noch warme Endkappe geschoben wird.

Brennerkopf ø51 bei sämtlichen Dimensionen benutzen.

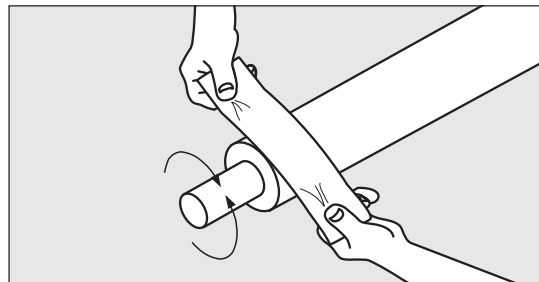

2. Das Mediumrohr und das Mantelrohr mindestens 60 mm vom Rohrende mit Schmirgelleinen. Körnung 80, schleifen.

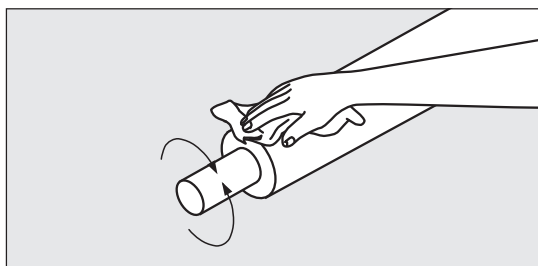

1. Alle Oberflächen der Verbindung reinigen

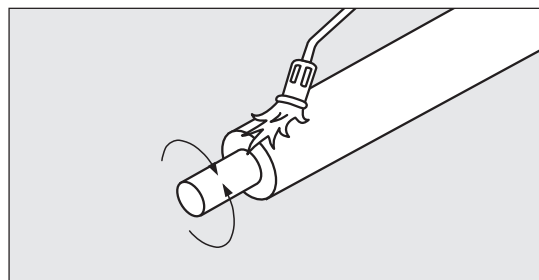

3. Das Mediumrohr und das Mantelrohr mindestens 60 mm vom Rohrende mit Gasbrenner aktivieren, bis die Oberfläche des Mantels seidig glänzt.

DHEC

Endkappe, schwarz

Montageanleitung

2/2

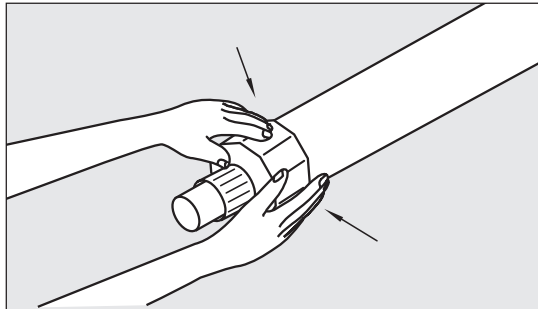

4. Schutzfolie innen in die Endkappe entfernen. Sicherstellen, daß die Endkappe außen und innen SAUBER und TROCKEN ist. Die Endkappe über das Mediumrohr und das Mantelrohr ziehen.

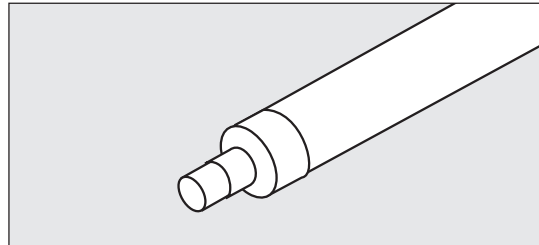

7. Die Montage ist fertig, wenn die Dichtungsmasse an das Mediumrohr hervortritt und die Endkappe glatt ist.

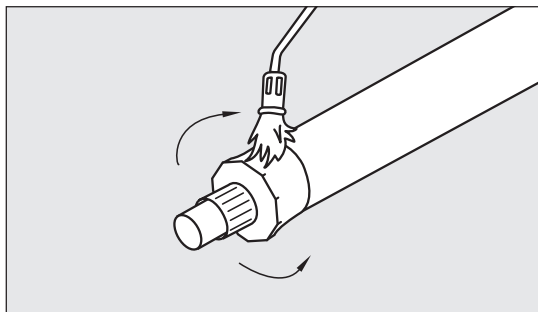

5. Die Endkappe erst auf das Mantelrohr aufschumpfen. Die Kantenform und die Endfläche der Endkappe noch nicht schrumpfen. Die Flamme rechtwinklig auf der Rohroberfläche halten.

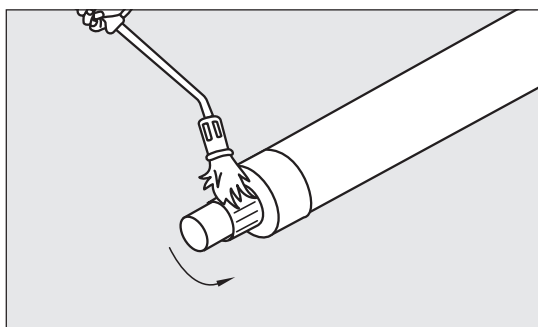

6. Nach ca. einer einminütigen Pause gleichzeitig die Endkappe, die restliche Kantform und die Endfläche auf dem Mediumrohr aufschumpfen. Die Flamme rechtwinklig auf der Rohroberfläche halten.